

---

## *Danish Manual*



### *ASG Elite Premium Trampoline*

- ASG5128 Elite Premium Trampoline 8FT -244 CM**
- ASG5129 Elite Premium Trampoline 10FT-305 CM**
- ASG5130 Elite Premium Trampoline 12FT-366 CM**
- ASG5131 Elite Premium Trampoline 14FT-427 CM**
- ASG5132 Elite Premium Trampoline 16FT-487 CM**

**READ THIS FIRST!!!**

**Tak fordi du har købt vores produkt!**

**I TILFÆLDE AF MANGLENDE ELLER  
ØDELAGTE DELE, KONTAKT VENLIGST  
KØBSSTEDET FOR AT FÅ HJÆLP.**

**Advarsel: Vi er ikke ansvarlige for skader, der måtte opstå under brug af trampolinen.**

Gem vedligeholdelsesvejledningen! Advarsel! Kun til husholdningsbrug.

Advarsel. Ikke egnet til børn under 36 måneder. Små dele. Kvælningsfare.

Advarsel! Maks. 1,8 m: Brugervægt 50 kg

Maks. 2,4 m: Brugervægt 50 kg

Maks. 2,4 m: Brugervægt 100 kg

Maks. 3 m: Brugervægt 120 kg

Maks. 3 m: 2/3 m/4 m/5 m/6 m: Brugervægt 150 kg.

3 m Trampolinstørrelse: Diameter 183 cm, H201 cm

8 m: Trampolinstørrelse: Diameter 244 cm, H215 cm

8 m: Trampolinstørrelse: Diameter 244 cm, H245 cm

1,8 m: Trampolinstørrelse: Diameter 305 cm, H261 cm,

1,8 m: Trampolinstørrelse :Diameter 305 cm, H 261 cm,

12 fod: Trampolinstørrelse: Diameter 366 cm, H 274 cm

14 fod: Trampolinstørrelse: Diameter 427 cm, H 274 cm

15 fod: Trampolinstørrelse: Diameter 457 cm, H 274 cm

16 fod: Trampolinstørrelse: Diameter 488 cm, H 274 cm

Advarsel! Trampolinen skal samles af en voksen i overensstemmelse med samlevejledningen og derefter kontrolleres før første brug.

Advarsel! Kun én bruger. Kollisionsfare.

Advarsel! Hop uden sko.

Advarsel! Brug ikke måtten, når den er våd.

Advarsel! Tøm lommer og hænder før hop.

Advarsel! Hop altid midt på måtten.

Advarsel! Spis ikke, mens du hopper.

Advarsel! Hop ikke ud ved at hoppe.

Advarsel! Begræns tiden for kontinuerlig brug (stop regelmæssigt).

Advarsel! Luk altid nettets åbning før hop.

Advarsel! Må ikke anvendes i stærk vind, og trampolinen skal sikres.

Advarsel! Kun til udendørs brug.

Advarsel! Trampolinen er ikke beregnet til at blive gravet ned i jorden.

Det anbefales at placere trampolinen på en plan overflade mindst 2 m fra enhver struktur eller forhindring såsom et hegn, garage, hus, overhængende grene, vasketøjssnore eller elektriske ledninger.

Trampoliner må hverken installeres på beton, asfalt eller andre hårde overflader eller i nærheden af andre modstridende installationer (f.eks. soppebassiner, gynger, rutsjebaner, klatrestativer).

Enhver ændring foretaget af forbrugeren på den originale trampolin (f.eks. tilføjelse af tilbehør) skal udføres i henhold til producentens anvisninger.

Det er vigtigt at udføre kontrol og vedligeholdelse af hoveddelene (stel, ophængningssystem, måtte, polstring og indhegning) i begyndelsen af hver sæson og også med jævne mellemrum. Bemærk, at hvis disse kontroller ikke udføres, kan trampolinen blive farlig.

og/eller indhegning efter 1 års brug.

Det er vigtigt at sikre trampolinen i stærk vind, f.eks. ved at fjerne genstande (net osv.) og/eller fastgøre trampolinen til jorden med sandsække.

Kontroller alle møtrikker og bolte for tæthed, og spænd dem efter behov.

Kontroller, at alle fjederbelastede (pit-pin) samlinger stadig er intakte og ikke kan løsne sig under spil.

Kontroller alle afdækninger og skarpe kanter, og udskift dem efter behov.

Udendørstrampoliner bør være udstyret med en anordning, der i stærk vind forhindrer forskydning på grund af vind (f.eks. stålstænger i jorden eller belastninger som sandsække eller vandsække) og/eller genstande, der fanger vinden, såsom net og måtter, bør fjernes. I visse lande kan snebelastningen og den meget lave temperatur beskadige trampolinen i vinterperioden. Det anbefales at fjerne sneen og opbevare måtten og indhegningen indendørs.

Kontroller, at måtten, polstringen, indhegningen og den bløde overflade er uden defekter.

**BEMÆRK 1:** Sollys, regn, sne og ekstreme temperaturer reducerer styrken af disse dele over tid.

Udskift nettet og/eller indhegningen efter 1 års brug.

Det er vigtigt at sikre trampolinen i stærk vind, f.eks. ved at fjerne genstande (net osv.) og/eller fastgøre trampolinen til jorden med sandsække.

---

## GENEREL SIKKERHED INSTRUKTIONER

FØR DU BEGYNDER AT BRUGE DIN STORE TRAMPOLIN: Læs og forstå alle disse oplysninger i denne manual. Som med alle fysiske sportsgrene og aktiviteter er der risiko for, at deltagerne kommer til skade. For at sikre din fremtidige nydelse og forebyggelse af skader skal du sørge for at følge relevante sikkerhedsregler og tips.

KONTAKT ALTID EN LÆGE, FØR DU UDFØRER NOGEN FORM FOR FYSISK AKTIVITET.

- KONTROLLER ALTID DIN STORE TRAMPOLIN FØR BRUG, OG VÆR SÆRLIG OPMÆRKSOM PÅ ALLE BOLTE, SHOPPEMÅTTER OG PUDERNES PLACERING. BRUG DEN IKKE, HVIS NOGEN DELE MANGLER ELLER SER UD SOM OM DE VISER SLITAGE.
- BRUG ALTID DEN MEDFØLGENDE SIKKERHEDSINDKAPSLING, NÅR TRAMPOLINEN BRUGES.
- SØRG ALTID FOR, AT TRAMPOLINEN KUN BRUGES AF ÉN PERSON AD GANGEN.
- SØRG ALTID FOR, AT TRAMPOLINEN BRUGES AF PERSONER PÅ UDEN FORHÅNDSNIVEAU, AT DET GØRES UNDER OPSYN.
- Stop med at træne med det samme, hvis du føler dig utilpas eller smerter i led og muskler. Svimmelhed er et tegn på træthed, og du bør stoppe med at hoppe og lægge dig ned på jorden, hvis du føler dig svimmel.
- Sørg for at have passende tøj på, helst sportstøj og sokker, når du bruger denne trampolin. BRUG ALDRIG SKO PÅ MÅTTEN.
- Vær opmærksom på, at trampolinen er fjederbaseret og giver brugeren mulighed for at hoppe til en højere højde end på jorden, så husk dette og sørg for, at du først føler dig tryk ved at hoppe i lav højde.
- Korrekt montering, pleje og vedligeholdelse af produktet, sikkerhedstips, advarsler og korrekte teknikker til at hoppe på din trampolin er inkluderet i denne manual for din sikkerhed og en forlænget produktlevetid. Alle brugere og vejledere bør derfor gøre sig bekendt med disse instruktioner. Enhver, der vælger at bruge trampolinen, skal være opmærksom på deres egne begrænsninger med hensyn til at udføre færdigheder på denne trampolin.
- Sikkerhedsindhegningen er der for at forhindre, at brugeren falder af trampolinen, og må ikke hoppes unødvendigt ned i den.
- Trampolinen skal samles på græs eller en BSI-godkendt sikkerhedsmåtte.

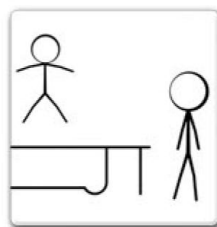
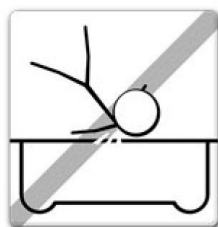

## INFORMATION OM BRUG AF TRAMPOLIN

Først bør du vænne dig til din trampolin og forstå, hvor meget fjeder der er i hvert hop. Fokus på dette tidspunkt bør være kropsholdning og teknik, indtil hver færdighed kan udføres med lethed og kontrol.

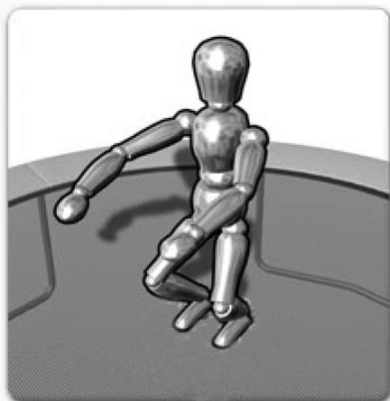

**FØR DU FORSØGER AT HOPPE FOR HØJT, bør du lære teknikken til at stoppe, da dette vil hjælpe med at forhindre skader, hvis du føler, at du hopper ud af kontrol.**

Når brugeren lander på sengen, skal knæene bøjes, så de stopper og absorberer fjederen i måtten. Positionen er vist på billedet til venstre. Armene holdes ud for at øge balancen.

Denne færdighed bruges, når trampolinbrugeren ønsker at stoppe med at hoppe på trampolinen på grund af træthed, tab af kontrol osv.



**KOLBØTTER:** UDFØR IKKE nogen form for kolbøtter (forlæns eller baglæns) på denne trampolin. Hvis du laver en fejl, når du forsøger at udføre en kolbøtte, kan du lande på hovedet eller nakken. Dette vil øge risikoen for at brække din nakke eller ryg, hvilket kan resultere i død eller lammelse.



**FREMMELEGE GENSTANDE:** BRUG IKKE trampolinen, hvis der er kæledyr, andre personer eller genstande under den. Dette vil øge risikoen for skader. Hold IKKE fremmedlegemer i hånden, og PLACER IKKE genstande på trampolinen, mens den er i brug. PLACER IKKE trampolinen under overhængende genstande som trægrene, ledninger osv., da disse vil øge risikoen for skader.



**DÅRLIG VEDLIGEHOLDELSE AF TRAMPOLIN:** En trampolin i dårlig stand øger risikoen for at komme til skade. Undersøg venligst trampolinen før hver brug for bøjedede stålrør, revet måtte, løse eller knækkede fjedre og trampolinens generelle stabilitet.



**VEJRFORHOLD:** Vær opmærksom på vejrforholdene, når du bruger trampolinen. Hvis trampolinens måtte er våd, kan brugeren glide og komme til skade. Hvis det blæser for meget, kan brugeren miste kontrollen.



**BEGRÆNSNING AF ADGANG:** Når trampolinen ikke er i brug, skal adgangsstigen altid opbevares et sikkert sted, så børn uden opsyn ikke kan lege på trampolinen.

---

## TIPS TIL AT REDUCERE RISIKOEN FOR ULYKKER

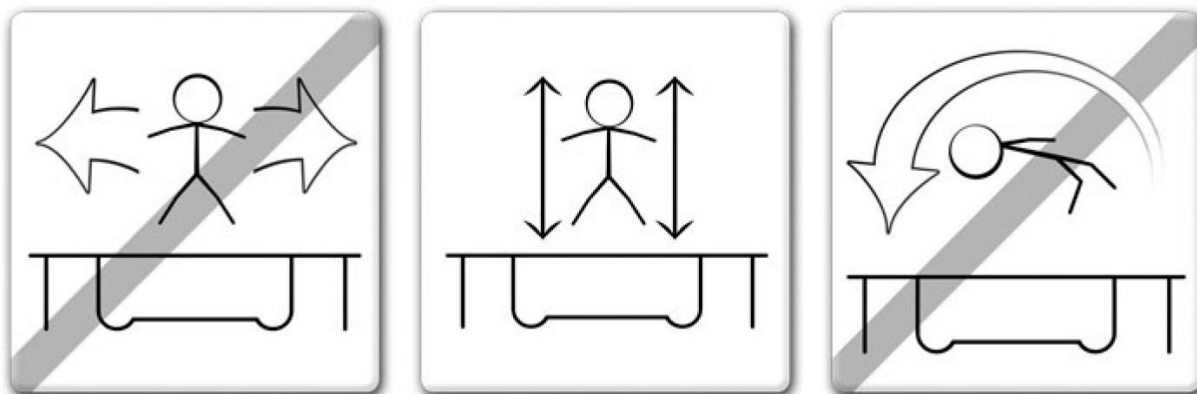

For at mindske risikoen for ulykker bør "TRAMPOLINBRUGEREN":

- Altid bevar kontrol over sine spring og kropsholdning.
- Ikke forsøge at udføre færdigheder, der ligger uden for deres eget kompetenceniveau.
- Læse og forstå springet ved at starte og lande midt på trampolinen.
- Kontroller altid sit spring ved at starte og lande midt på trampolinen.
- Hop altid lodret og undgå at hoppe mod fjedrene i nogen retning.
- Rådfør dig altid med en professionelt certificeret trampolininstruktør, før du forsøger dig med noget ud over grundlæggende teknikker.

For at reducere risikoen for ulykker bør "SUPERVISOR":

- Fuldt ud forstå og håndhæve alle sikkerhedsregler og retningslinjer.
- Rådgive trampolinbrugeren og give viden om, hvad de gør rigtigt og forkert for at sikre trampolinbrugers sikkerhed.
- Være opmærksom på og rådgive trampolinbrugeren om alle sikkerhedsadvarsler.

**VIGTIGT: Hvis trampolinen ikke kan overvåges, skal der være en metode til at sikre den og forhindre nogen i at bruge produktet, indtil der er opsyn.**

---

## SIKKERHEDSINSTRUKTIONER FOR TRAMPOLINER

### RÅDGIVENDE FORHOLDSREGLER VED BRUG AF

#### TRAMPOLINEN

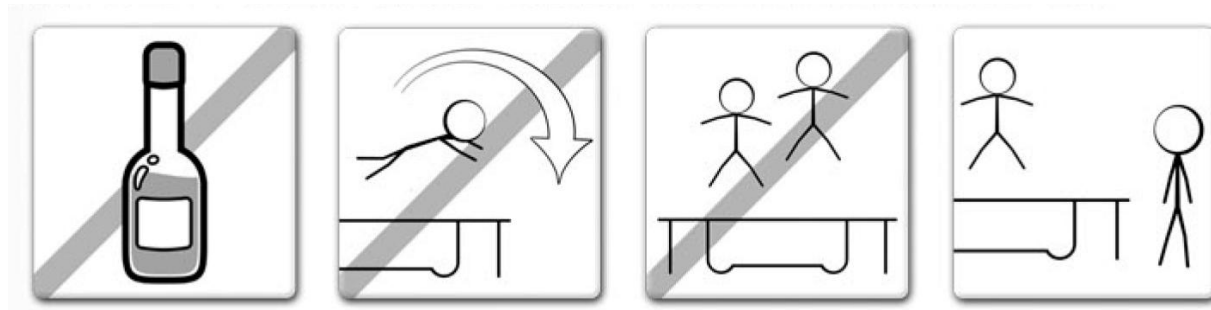

- Brug ikke trampolinen, hvis du har indtaget alkohol eller narkotika.
- Du skal klatre op og ned fra trampolinen på en kontrolleret og forsigtig måde. Hop aldrig op på eller ned fra trampolinen, og brug aldrig trampolinen som et middel til at hoppe op på eller ind i en anden genstand.
- Lær altid det grundlæggende hop og mestr hver type hop, før du prøver mere vanskelige typer hop. Gennemgå afsnittet om grundlæggende færdigheder for at lære, hvordan du udfører det grundlæggende.
- For at stoppe dit hop skal du bøje dine knæ, når du lander på dine fødder.
- Vær altid i kontrol, når du hopper på trampolinen. Et kontrolleret hop er, når du lander på det samme sted, som du startede fra. Hvis du på noget tidspunkt føler dig ude af kontrol, skal du stoppe med at hoppe med det samme.
- Hop eller hop ikke i længere perioder for højt i et antal hop. Hold øjnene på måtten for at bevare kontrollen. Hvis du ikke gør det, kan du miste balancen.
- Der må aldrig være mere end én person på trampolinen ad gangen.

#### RÅDGIVENDE FORHOLDSREGLER VED OPSYN AF TRAMPOLIN

**VIGTIGT:** Gør dig bekendt med de grundlæggende spring og sikkerhedsregler. For at forebygge og reducere risikoen for skader skal du sørge for, at alle sikkerhedsregler håndhæves, og at nye brugere lærer de grundlæggende spring, før de prøver mere avancerede teknikker.

- ALLE BRUGERE skal overvåges, uanset færdighedsniveau eller alder.
- Brug aldrig trampolinen, når den er våd, beskadiget, snavset eller slidt. Trampolinen bør inspiceres før brug.
- Hold alle genstande, der kan forstyrre brugen, væk fra trampolinen på alle tidspunkter. Vær opmærksom på, hvad der er over, under og omkring trampolinen.
- For at forhindre uovervåget og uautoriseret brug skal trampolinen altid være sikret.

## ULYKKE KLASSIFIKATION OG IDENTIFIKATION



### **OP- OG AFSTIGNING:**

Vær meget forsigtig, når du stiger op og ned fra trampolinen. Stig IKKE op på trampolinen ved at gribe fat i rammepuden, træde på fjedrene eller hoppe op på trampolinens måtte fra en genstand (f.eks. et dæk, tag eller stige). Dette betragtes som meget farligt. Stig IKKE op ved at hoppe af trampolinen og lande på jorden. Hvis små børn leger på trampolinen, kan de have brug for hjælp til at stige op og ned.



### **BRUG AF ALKOHOL ELLER STOFFER:**

INDTAG IKKE alkohol eller stoffer (herunder medicin, der kan påvirke brugerens koordination), når du bruger denne trampolin. Dette betragtes som meget farligt, da disse fremmedstoffer forringer din dømmekraft, reaktionstid og generelle fysiske koordination.



### **FLERE BRUGERE:**

Hvis du har flere brugere (mere end én person på trampolinen ad gangen), øger du risikoen for at komme til skade. Skader kan opstå, når du flyver af trampolinen, mister kontrollen, kolliderer med andre, der hopper, eller lander på fjedrene.



### **SLÅR TIL FJEDERSTILLINGEN:**

Når du leger på trampolinen, skal du BLIVE i midten af trampolinmåtten. Dette reducerer risikoen for at komme til skade ved at lande på fjederrammen. Sørg altid for, at rammepuderne dækker trampolinens ramme. HOP eller træd IKKE direkte op på rammepuden, da den ikke er beregnet til at bære en persons vægt.



### **KONTROL:**

FORSØG IKKE vanskelige manøvrer, før du har mestret det grundlæggende. Hvis du ikke følger disse retningslinjer, øger du risikoen for, at nogen kommer til skade.

## TRAMPOLINTEKNIKKER GRUNDLÆGGENDE FÆRDIGHEDER

### GRUNDLÆGGENDE FÆRDIGHED 1: Den grundlæggende hoppe

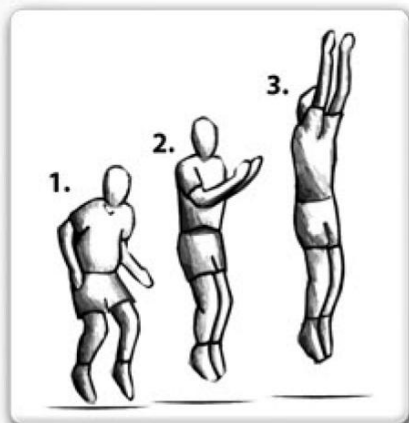

- Start stående med fødderne i skulderbreddes afstand, hovedet op og øjnene rettet mod trampolinens bund.
- Sving armene fremad og op over hovedet i en cirkulær bevægelse.
- Før ben og fødder sammen i "midt i luften"-position og peg tærne.
- Land tilbage på måtten med fødderne i skulderbreddes afstand (samme som startposition).
- Hvorfor ikke prøve at gå videre til den næste færdighed, når du er komfortabel og dygtig.

### GRUNDLÆGGENDE FÆRDIGHED 2: Knæfaldet

- Start med et lavt, grundlæggende hop (som beskrevet i 1)
- Land på knæene i skulderbreddes afstand, hold ryggen ret og en stærk kropsstilling med armene ud til siden eller fremad for at opretholde balancen.
- Hop tilbage til den grundlæggende hoppeposition ved at bruge hoppemomentum og svinge armene over hovedet.
- Når du mestrer denne højde, så prøv at hoppe lidt højere, men husk altid at bevare kontrol over din højde.



### GRUNDLÆGGENDE FÆRDIGHED 3: Sædefaldet

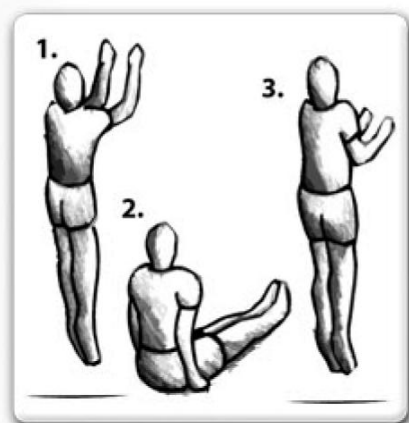

- Start med et lavt basishop (1) i den normale position.
- Land med benene lige ud foran dig, med hænderne på hver side af dine hofter og ryggen ret i en stærk kropsstilling.
- Brug hoppemomentet hjulpet af et skub med hænderne til at vende tilbage til stående position.
- Når du mestrer denne højde, så prøv at hoppe lidt højere, men husk altid at bevare kontrol over din højde.

**VIGTIGT:** Kontakt venligst en uddannet trampolininstruktør, før du forsøger dig med mere avancerede færdigheder, for at sikre, at det højest mulige sikkerhedsniveau opretholdes.

## TRAMPOLINTEKNIKKER AVANCEREDE FÆRDIGHEDER

### AVANCEREDE FÆRDIGHED 1: Den grundlæggende hoppe

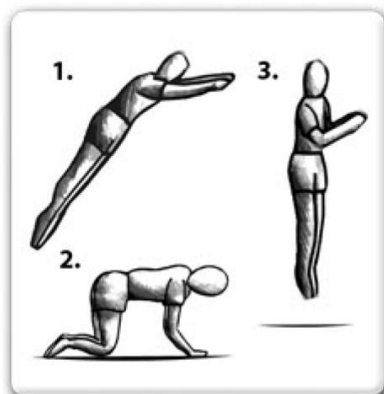

- Start med et lavt basishop (1) i normal position.
- Land på hænder og knæ samtidig, sørg for at ryggen er vandret i forhold til hoppemåtten, og at hænder og ben også er i skulderbreddes afstand.
- Brug momentummet fra hop og skub væk fra hænderne til at genvinde den stående position.
- Når du mestrer denne højde, så prøv at hoppe lidt højere, men husk altid at bevare kontrol over din højde.
- Prøv at gå videre til den næste færdighed, når du er komfortabel og dygtig.

### AVANCEREDE FÆRDIGHED 2: Hænder og knæ til foroverfald

- Land på hænder og knæ samtidig, sørg for, at ryggen er vandret i forhold til hoppemåtten, og at hænder og ben også er i skulderbreddes afstand.
- Oprethold en stærk kroppsstilling med ryggen vandret på måtten, stræk benene bagud og fold armene foran ansigtet i luften, klar til at lande på måtten i liggende stilling.
- Sørg for, at landingen udføres med hele kroppen berørt måtten på samme tid.
- Skub hænderne væk og genvind den stående stilling.
- Når du mestrer denne højde, så prøv at hoppe lidt højere, men husk altid at bevare kontrol over din højde. Prøv at gå videre til den næste færdighed, når du er komfortabel og dygtig.

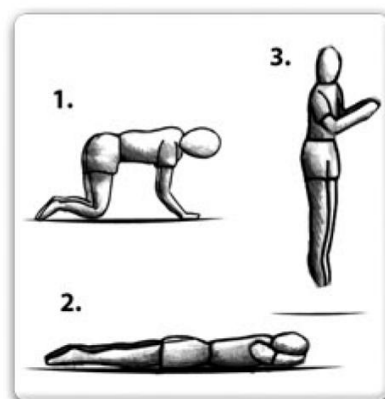

### AVANCEREDE FÆRDIGHED 3: Front Drop

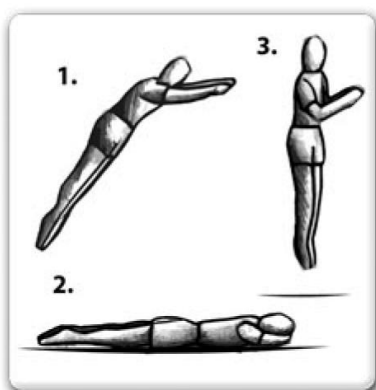

- Start med et lavt basishop (GRUNDLÆGGENDE FÆRDIGHED 1) i den
- Oprethold en stærk kroppsstilling med ryggen vandret på måtten, stræk benene bagud og fold armene foran ansigtet i luften, klar til at lande på måtten i liggende stilling.
- Sørg for, at landingen udføres med hele kroppen berørt måtten på samme tid.
- Skub hænderne væk og genvind den stående stilling.
- Når du mestrer denne højde, så prøv at hoppe lidt højere, men husk altid at bevare kontrol over din højde.

**VIGTIGT:** Hvis du ønsker at komme videre og lære mere avancerede teknikker til trampolin, bedes du kontakte en kvalificeret og registreret instruktør.

## TRAMPOLINMONTERING

### ● TRIN-FOR-TRIN KONSTRUKTION

#### ● Må kun samles af en voksen.

For at samle denne trampolin behøver du kun vores specielle fjederspændingsværktøj, der følger med produktet. I perioder, hvor den ikke er i brug, kan denne trampolin nemt skilles ad og opbevares. Læs venligst samvejledningen, før du begynder at samle produktet.

Se venligst tabellen for beskrivelser af delene og numrene. Samvejledningen bruger disse beskrivelser og numre som reference.

Sørg for, at du har alle dele på listen. Hvis du mangler dele, bedes du kontakte købsstedet.

Brug handsker til at beskytte dine hænder mod klempunkter under samlingen. Når du er klar til at starte, skal du sørge for at have masser af plads og et rent og tørt område til montering.

### DELELISTE

Trampoliner med tre eller fire ben

Ref. Nummer	Del Nummer	Beskrivelse	Enhed	6'	8'	10'	12'	13'	14'
1	TR800	Trampolinmåtte, syet net V-ringe	stk	1	1	1	1	1	1
2	TR801	Rammepude	stk	1	1	1	1	1	1
3	TR802	Topskinne med bensokler	stk	6	6	6 or 8	8	8	8
4	TR803	Benbase	stk	3	3	3 or 4	4	4	4
5	TR804	Vertikal benforlængelse	stk	0	0 or 6	6 or 8	8	8	8
6	TR805	Fjedre	Tjek venligst instruktionsforsiden						
7	TR806	Sikkerhedsinstruktionsskilt	stk	1	1	1	1	1	1
8	TR807	Fjederværktøj	stk	1	1	1	1	1	1
9	TR808	Skrue	stk	6	6	6 el. 8	8	8	8

ANDRE VARER – Trampoliner med fem ben

Ref. Nummer	Del Nummer	Beskrivelse	Enhed	10'	12'	13'	14'	15'	
1	TR800	Trampolinmåtte, syet net V-ringe	stk	1	1	1	1	1	
2	TR801	Rammepude	stk	1	1	1	1	1	
3	TR802	Topskinne med bensokler	stk	10	10	10	10	10	
4	TR803	Benbase	stk	5	5	5	5	5	
5	TR804	Vertikal benforlængelse	stk	10	10	10	10	10	
6	TR805	Fjedre	Tjek venligst instruktionsforsiden						
7	TR806	Sikkerhedsinstruktionsskilt	stk	1	1	1	1	1	
8	TR807	Fjederværktøj	stk	1	1	1	1	1	
9	TR808	Skrue	stk	10	10	10	10	10	

ANDRE VARER – Trampoliner med seks ben

Ref. Nummer	Part Nummer	Beskrivelse	12'	13'	14'	15'	16'	
1	TR800	Trampolinmåtte, syet med V-rin	1	1	1	1	1	
2	TR801	Rammepude	1	1	1	1	1	
3	TR802	Topskinne med bensokler	12	12	12	12	12	
4	TR803	Benbase	6	6	6	6	6	
5	TR804	Vertikal benforlængelse	12	12	12	12	12	
6	TR805	Fjedre	Tjek venligst instruktionsforsiden					
7	TR806	Sikkerhedsinstruktionsskilt	1	1	1	1	1	
8	TR807	Fjederværktøj	1	1	1	1	1	
9	TR808	Skrue	12	12	12	12	12	

Vedlagt er de aktuelle specifikationer og produktfunktioner, der er tilgængelige på trykkesidspunktet. Der kan dog foretages ændringer i udstyr, tilgængelighed, specifikationer og funktioner uden varsel.

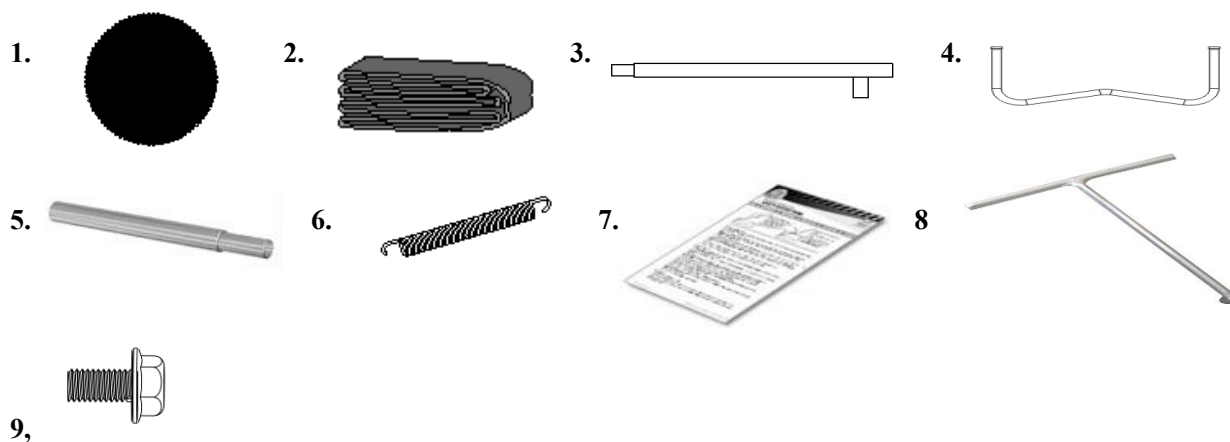

### Rammelayout

Brug venligst reservedelslisten på den anden side til at identificere og layoute alle delene som billeder, vælg først hvilken størrelse trampolin du har købt, og se derefter de følgende billeder.

Alle "Topskinne med benfatninger" er universelle dele og kan kun sættes sammen på én måde. For at forbinde delene skal du blot skubbe den tyndere ende af røret ind i den tilstødende sektion med den større åbning. Disse samlinger kaldes "forbindelsespunkter".

➤ 6' Trampolin ( 3 ben )

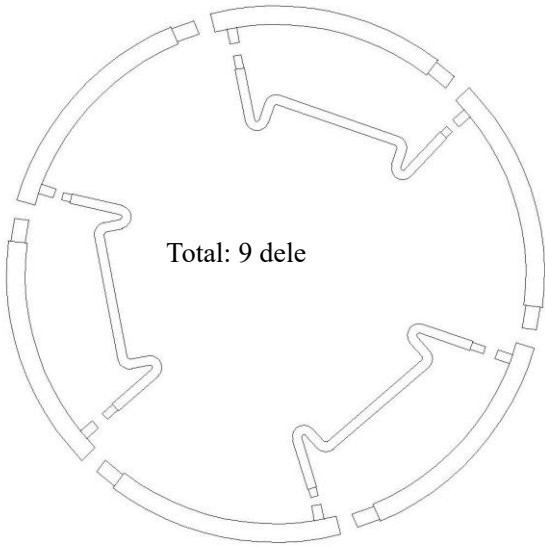

➤ 8',10 Trampolin ( 3 ben )

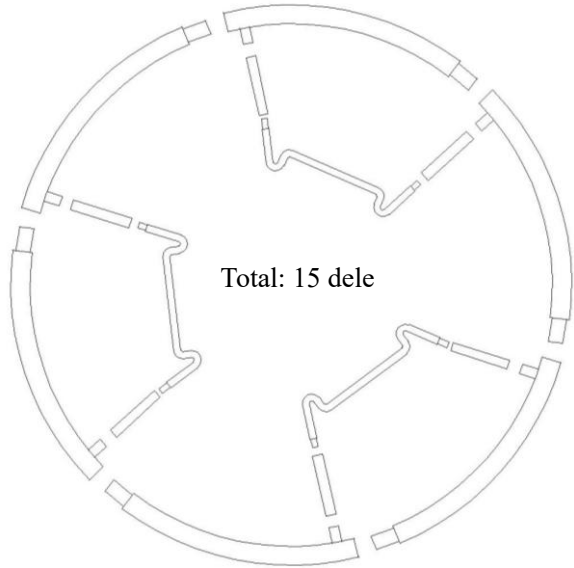

➤ 10',12',13',14' Trampoliner ( 4 ben )

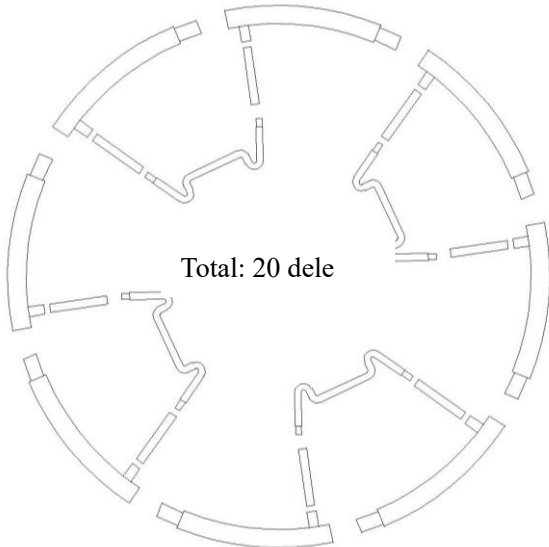

➤ 10',12',13',14',15' Trampoliner ( 5 ben )

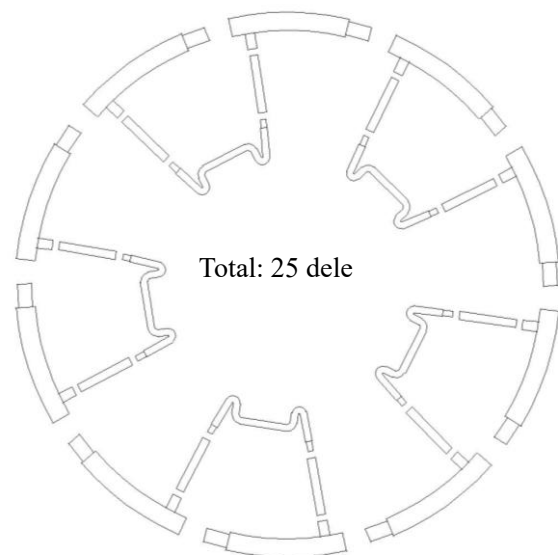

12',13',14',15' ,16' Trampoliner ( 6 ben )

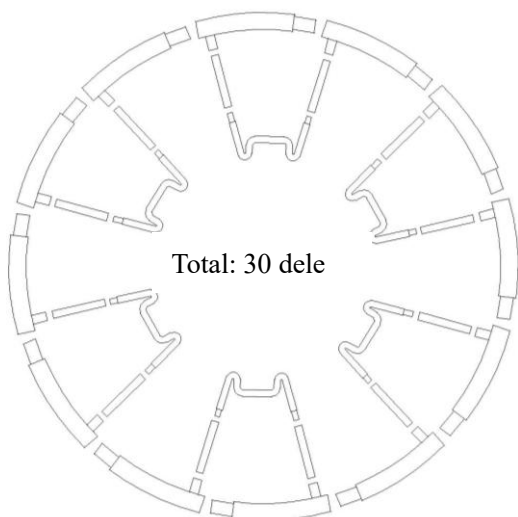

## TRIN 1 – Støttesamling

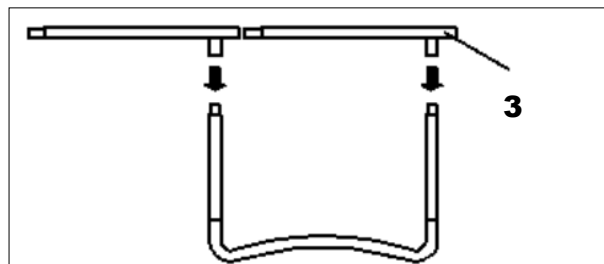
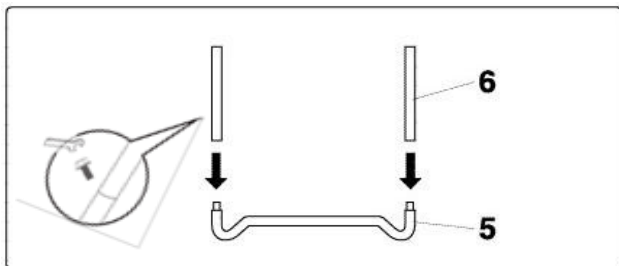

A.  
Skub alle lodrette benforlængere (5) ind i benbasen (4) som vist. Placer benene på plads med 1 x skrue (8).

Det er nødvendigt med to personer på dette tidspunkt for at samle trampolinen. Én person løfter støtteenheden fra trin 1 til en stående (lodret) position og indsætter en af fatningerne på den øverste skinne med fatninger (3) i den lodrette benforlængerdel af støtteenheden. Den anden person holder den anden ende og indsætter den del i den anden støtteenhed som vist. Du skulle nu have 2 støtteenheder holdt sammen af 2 øverste skinner med fatninger.

Efter TRIN 2 vil hele røret se ud som vist på figur 5. Derefter skal to personer sætte røret op på samme måde som vist på figur 6.

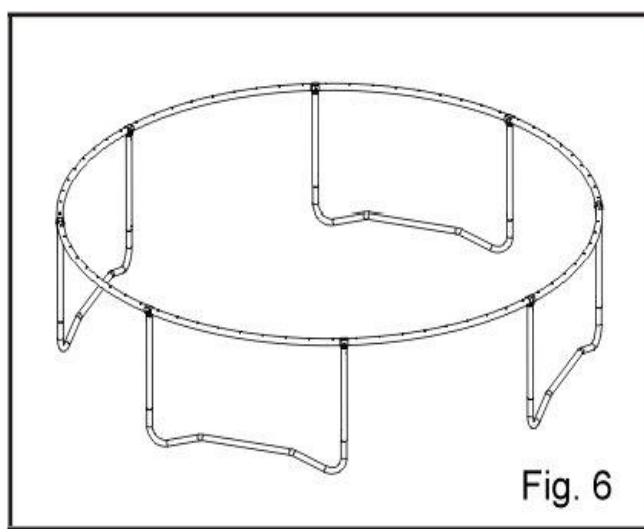
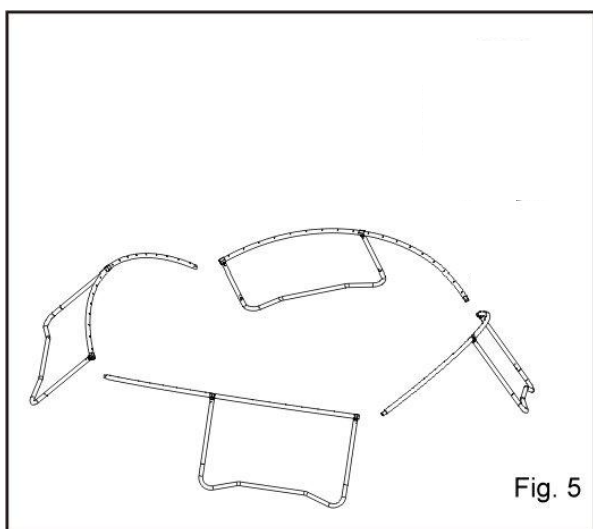

#### TRIN 4: - Samling af trampolinmåtte

**ADVARSEL:** Ved montering af fjedre kan forbindelsespunkterne blive klemmepunkter, da trampolinen strammes. Vær derfor forsigtig, når du fastgør fjedrene til trampolinmåtten. Vær forsigtig.

Du skal bruge mindst én person til at hjælpe med denne del af monteringen.



Placer "trampolinmåtten" inde i rammen på gulvet som vist på billedet ovenfor.

#### TRIN 5: MONTERING AF FJEDRERNE TIL TRAMPOLINMÅTTEN

Fjedrene skal placeres som vist på diagrammet til højre for at trække "trampolinmåtten" i alle fire retninger.

Billedet til højre specificerer og beskriver fjederpositionerne for at holde "trampolinmåtten" på plads. Se tabellen for fjedrenes positioner for de forskellige trampolin størrelser:

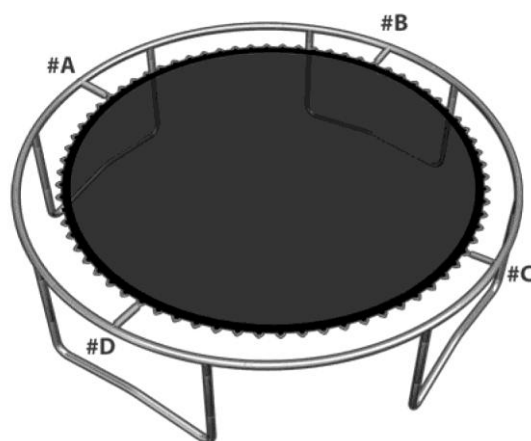

Trampolin	#A	#B	#C	#D
8FT trampolin	1	12	24	32
10FT trampolin	1	14	28	42
12FT trampolin	1	18	36	54
13FT trampolin	1	20	40	60
14FT trampolin	1	22	44	66
15FT trampolin	1	25	50	75
16FT trampolin	1	27	54	81

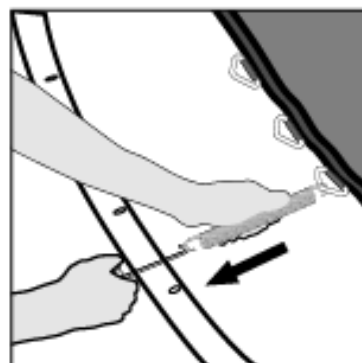

---

## SÅDAN BRUGER DU "FJEDERBELASTNINGSVÆRKTØJET"

Først skal du finde den ene side af fjederen på trekanten, der er fastgjort til "trampolinmåtten", og bruge "fjederværktøjet" til at hægte den anden side af fjederen fast (som vist på det øverste billede til højre).

Træk i "fjederværktøjet", indtil fjederkrogen går i hullet på "trampolinrammen", og frigør "fjederværktøjet", mens "fjederen" bliver på plads. Gentag processen for alle fjedre.

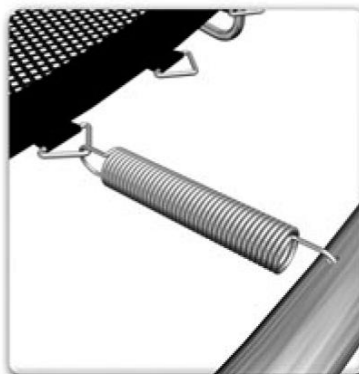

**ADVARSEL!!:** Vær forsigtig med, hvor dine hænder og andre kropsdele placeres, da forbindelsespunkter og fjederbeslag kan skabe klemme for hænder eller krop.

### TRIN 6 - Fastgørelse af sikkerhedsskilt

A. Fastgør sikkerhedsinstruktionsskiltet (7) til trampolinen med kabelbinderen. Kabelbinderen skal gå rundt om den lodrette ramme-forbindelse og topskinnen for at sikre, at den ikke glider af trampolinen.

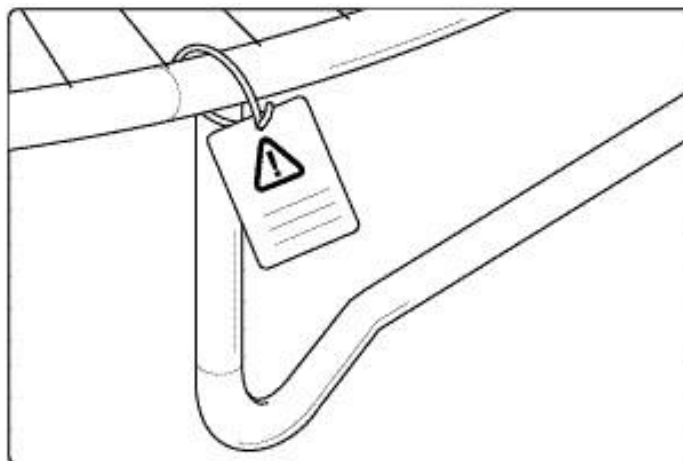

### TRIN 7 - Montering af rammepude

- A. Læg rammepuden (2) over trampolinen, så fjedrene og stålrammen er dækket. Sørg for, at rammepuden dækker alle metaldele.
- B. Bind stroppen, der er placeret på undersiden af rammepuden, fast til rammen.
- C. Vælg din pudemodell.

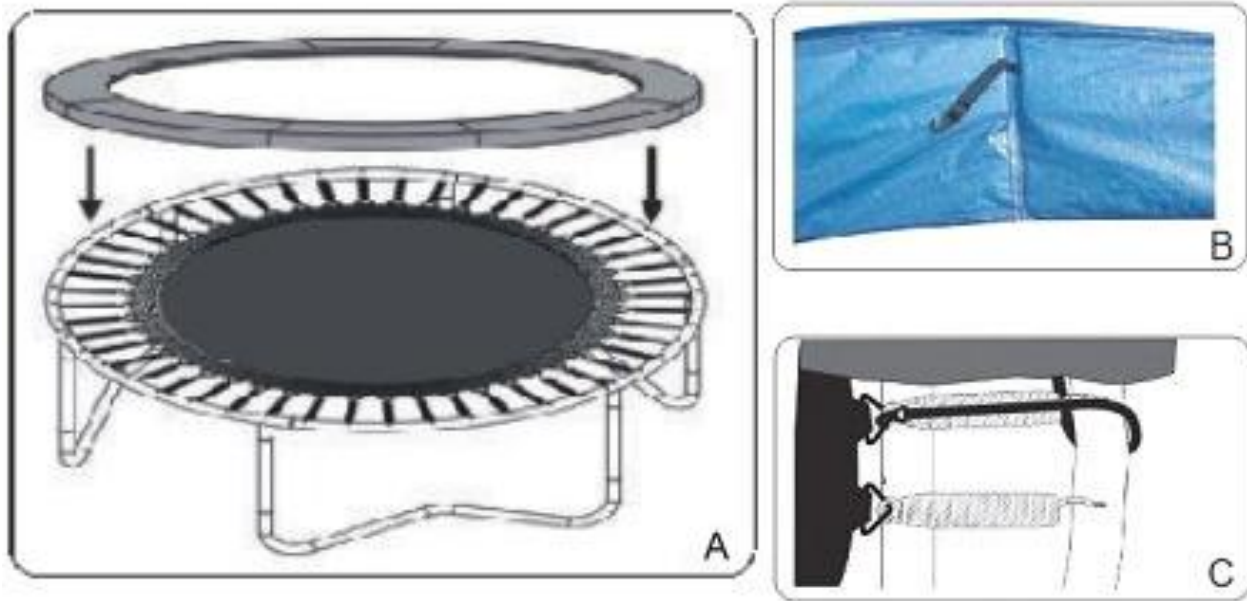

## PLEJE OG VEDLIGEHOLDELSE

Denne trampolin er designet og fremstillet med kvalitetsmaterialer og håndværk. Hvis den plejes og vedligeholdes korrekt, vil den give alle hoppere mange års motion, sjov og nydelse samt reducere risikoen for skader. Følg venligst retningslinjerne nedenfor:

Denne trampolin er designet til at kunne modstå en vis vægt og brug. Sørg for, at kun én person bruger trampolinen ad gangen. Personen bør også veje mindre end 150 kg. Hoppere bør enten bære sokker, gymnastiksko eller være barfodet, når de bruger trampolinen. Vær opmærksom på, at der IKKE må bæres sportssko eller tennissko, når du bruger trampolinen. For at forhindre, at trampolinmåtten bliver skåret eller beskadiget, må kæledyr ikke være på måtten. Hoppere bør også fjerne alle skarpe genstande fra sig, inden de bruger trampolinen. Enhver form for skarpe eller spidse genstande bør holdes væk fra trampolinmåtten til enhver tid.

Inspicer altid trampolinen før hver brug for slidte, misbrugte eller manglende dele. Der kan opstå en række forhold, der kan øge risikoen for at blive skadet. Vær opmærksom på:

- Punkteringer, huller eller revner i trampolinmåtten
- Hængende trampolinmåtte
- Løse syninger eller enhver form for forringelse af måtten
- Bøjede eller ødelagte rammedele, såsom benene
- Ødelagte, manglende eller beskadigede fjedre
- Beskadigede, manglende eller utilstrækkeligt fastgjorte rammepuder
- Fremspring af enhver art (især skarpe typer) på rammen, fjedrene eller måtten

---

**HVIS DU OPFINDER NOGEN AF DE TIDLIGERE FORHOLD, ELLER NOGET ANDET, SOM DU FØLER KAN FORÅRSAGE SKADE PÅ NOGEN BRUGER, SKAL TRAMPOLINEN AFSKILRES ELLER SIKRES FRA BRUG, INDTIL FORHOLDET/FORHOLDENE ER LØST.**

### **BLÆSENDE FORHOLD**

I hård vind kan trampolinen blæse rundt. Hvis du forventer blæsende vejr, bør trampolinen flyttes til et beskyttet område eller skilles ad. En anden mulighed er at binde den runde, yderste del (øverste ramme) af trampolinen til jorden med reb og pæle. For at sikre sikkerheden bør der anvendes mindst tre (3) fastgørelsespunkter. Fastgør ikke kun trampolinens ben til jorden, da de kan trække rammeholderne ud.

### **FLYTNING AF TRAMPOLINEN**

Hvis du har brug for at flytte trampolinen, skal du være to personer. Alle forbindelsespunkter skal være pakket ind og fastgjort med vejrbestandig tape, såsom gaffatape. Dette vil holde rammen intakt under flytningen og forhindre, at forbindelsespunkterne forskyder sig og adskiller sig. Løft trampolinen lidt op fra jorden, og hold den vandret i forhold til jorden, når du flytter den. Ved enhver anden form for flytning bør du skille trampolinen ad.

Manufactured in China for:  
**Sport Scandinavia A/S**  
Niels Bohrsvej 2. 9900 Frederikshavn. DK  
Tel: +45 70 126 126. E-mail: [Info@spsca.dk](mailto:Info@spsca.dk)  
[www.spsca.dk](http://www.spsca.dk)