

Sikkerhedsindhegning til trampolin

Brugsanvisning

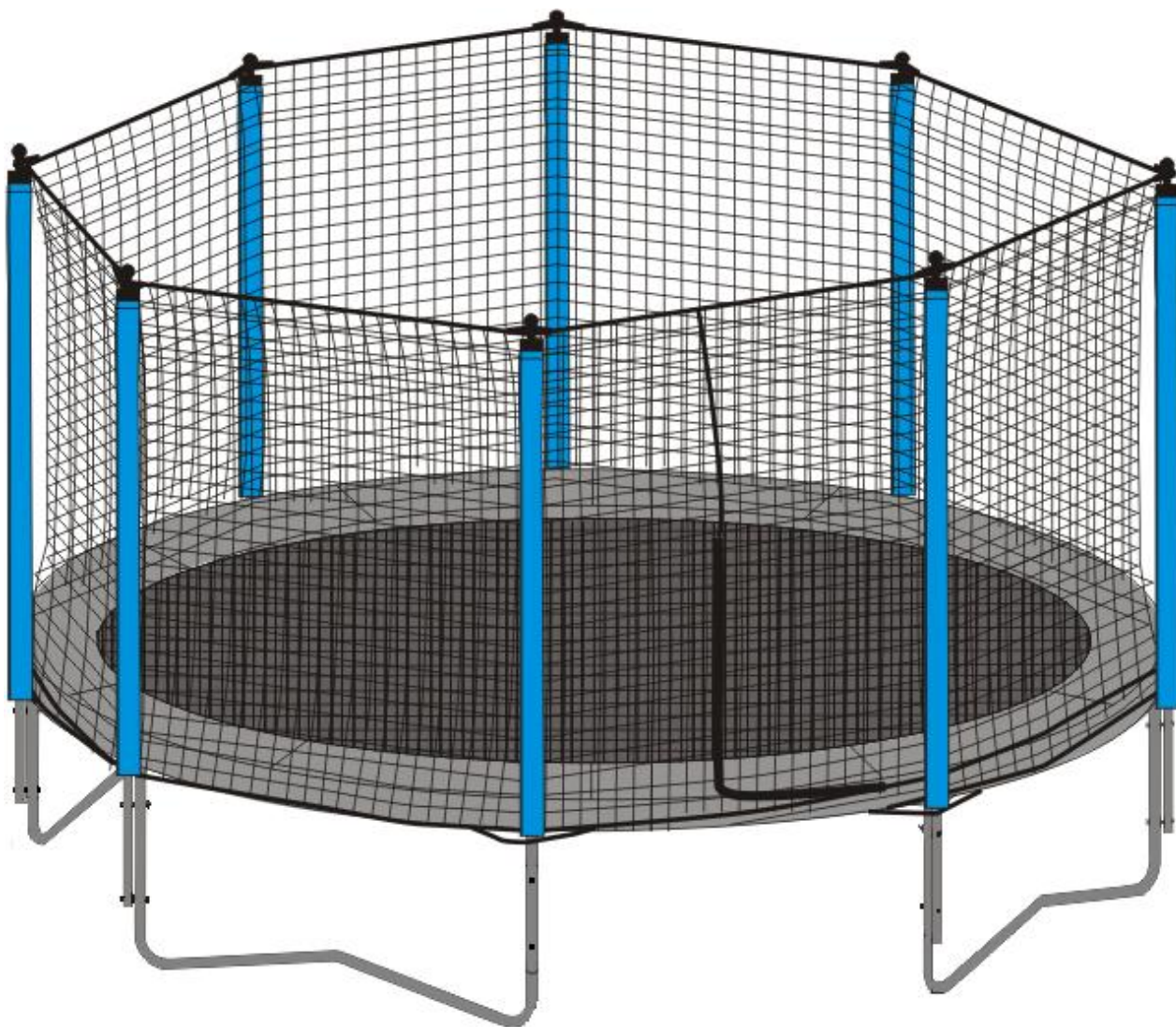

READ THIS FIRST!!!

SAMLEVEJLEDNING TIL BESKYTTELSNESNET

1. Del liste

Ref. Nummer	Beskrivelse	6/8'	10/12/13/14'	15'
1	Øvre stang A	6pcs	8pcs	12pcs
2	Øvre stang B	6pcs	8pcs	12pcs
3	Afstandsstykker til stangen	12pcs	16pcs	24pcs
4	Buede skiver	12pcs	16pcs	24pcs
5	Skruer	12pcs	16pcs	24pcs
6	Møtrikker	12pcs	16pcs	24pcs
7	Stangbeklædning	6pcs	8pcs	12pcs
8	CAP	6pcs	8pcs	12pcs
9	Sikkerhedsnet	1pc	1pc	1pc

2. Diagram over dele

1. Øvre stang A 

2. Øvre stang B 

3. Afstandsstykker 

4. Buede skiver 

5. Skruer 

6. Møtrikker 

7. Stang Cover 

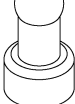
8. Cap 

9. Sikkerhedsnet

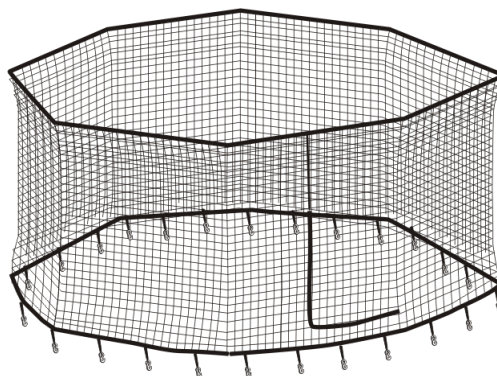

ADVARSEL: LÆS OG FØLG DENNE INSTRUKTION, FØR DU SAMLER OG BRUGER DETTE Udstyr.

3. Monteringsvejledning

TRIN 1: FORBIND TO DELE AF DE ØVRE STÆNGER SAMMEN SOM VIST I FIGUR 1.

SÆT EN HÆTTE PÅ TOPPEN AF STÆNGERNE.

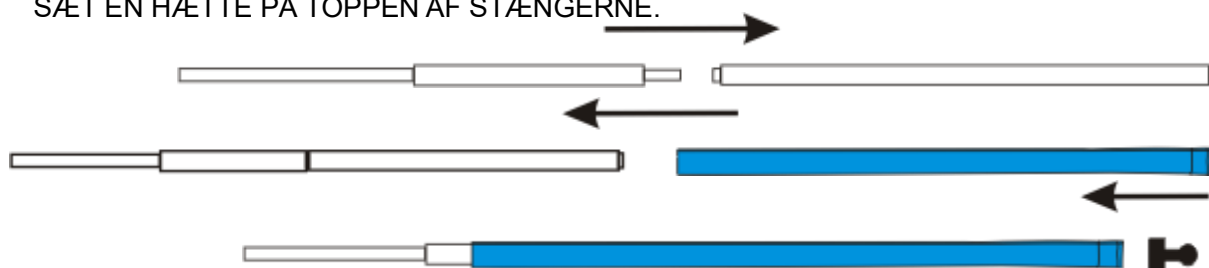

FIGUR 1

FIGUR 2

FIGUR 3

TRIN 2: GENTAG TRIN 1, INDTIL ALLE STÆNGER ER OPSAT.

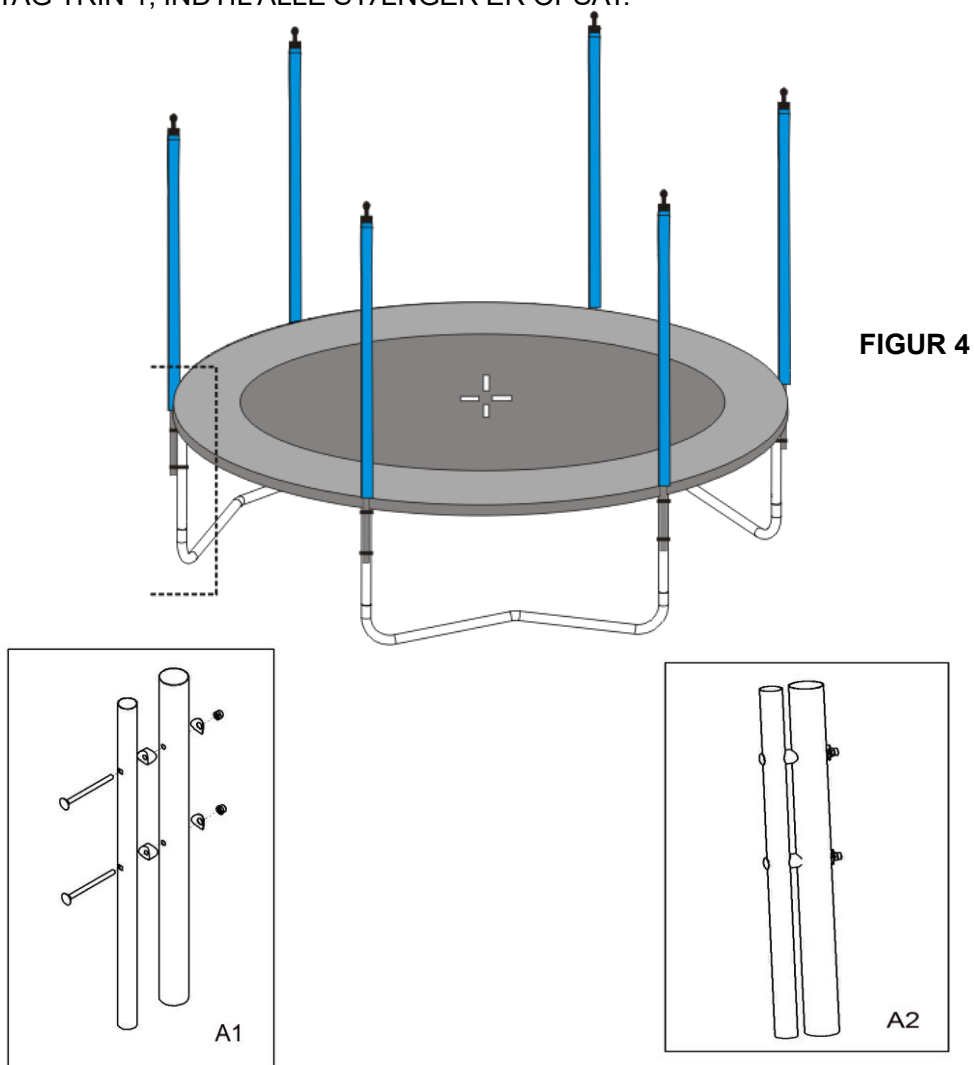

FIGUR 4

A1

A2

A1: Monter de øverste stænger på den lodrette benforlænger ved hjælp af dele fra afstandsstykket, skiven, skruen og møtrikken.

A2: Fastgør boltten med nøglen

TRIN 3: Bred sikkerhedsnettet (#9) ud på trampolinmåtten. Find panelet ud for døråbningen, og juster nettet i forhold til, hvor du vil ind og ud af trampolinen. Kanten med den præsyede ophængningsløkke på den øverste del af nettet skal hænges fast øverst på stangen. (Se B)

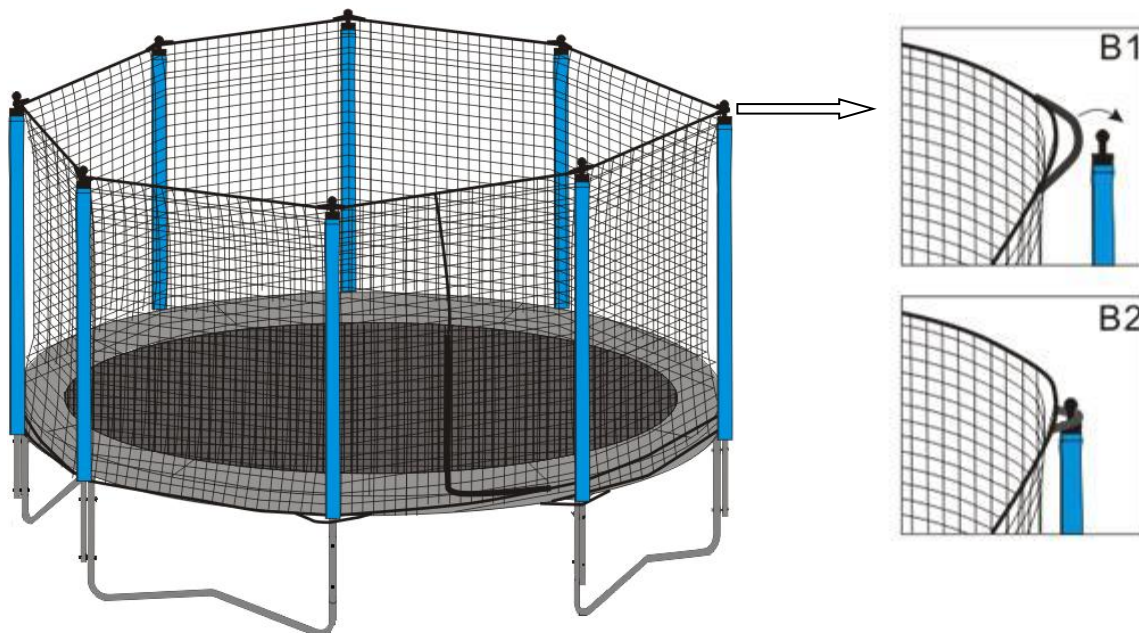

TRIN 4:

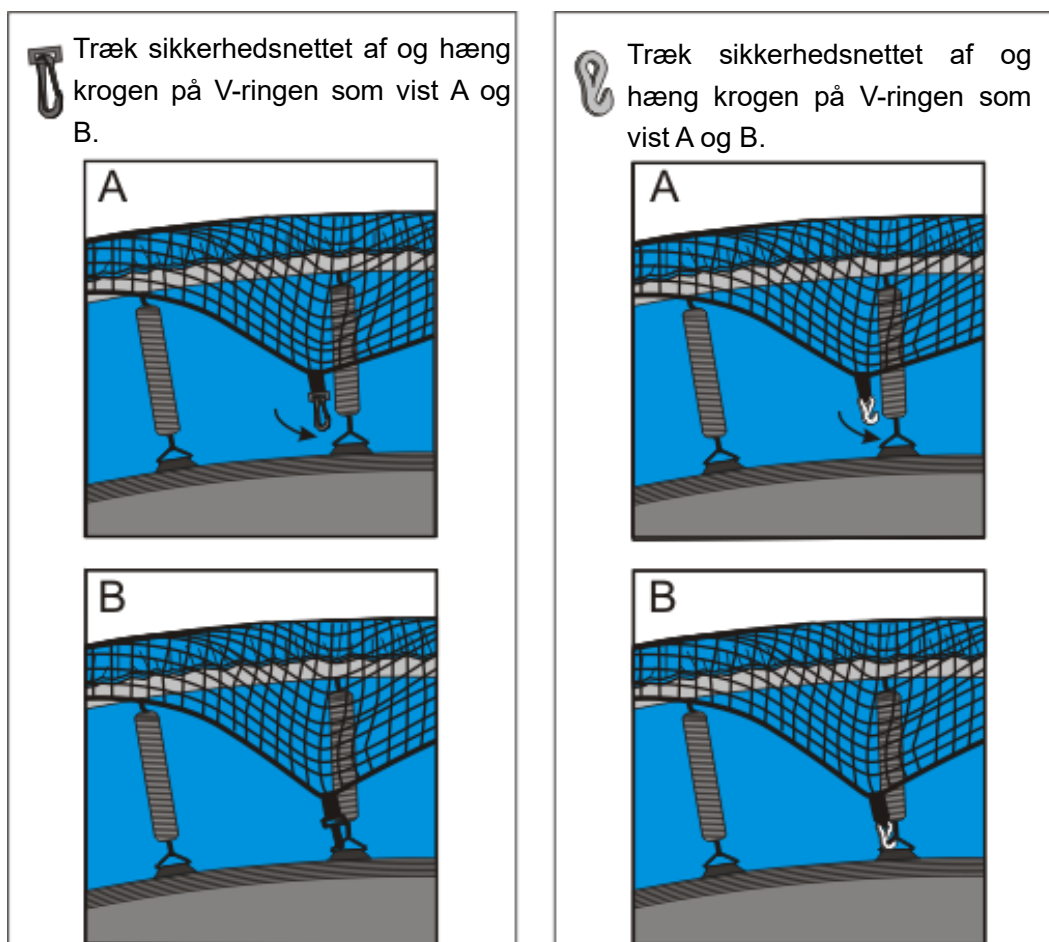

TRIN 5: FASTGØR V-RINGEN SOM VIST I FIGUR 6

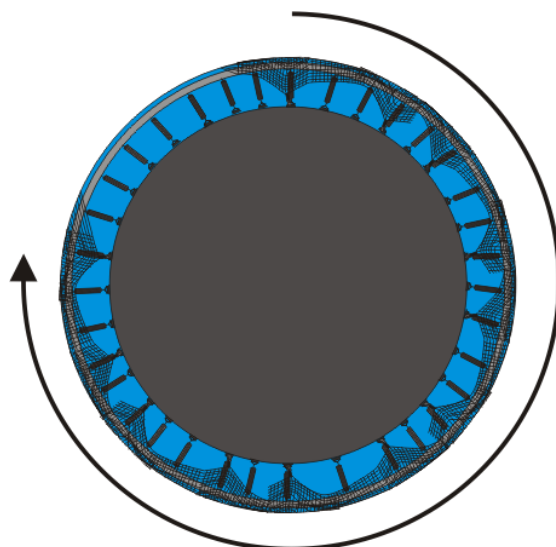

FIGUR 6

TRIN 6: NÅR DU OPSÆTTER NETTET SOM I FIGUR 7, SKAL DU BRUGE MERE KRAFT FOR AT TRÆKKE NETTET NED (MÅSKE BRUG FOR HJÆLP AF TO VOKSNE). SÅ NETTET BLIVER MEGET STÆMT TIL TRAMPOLINEN.

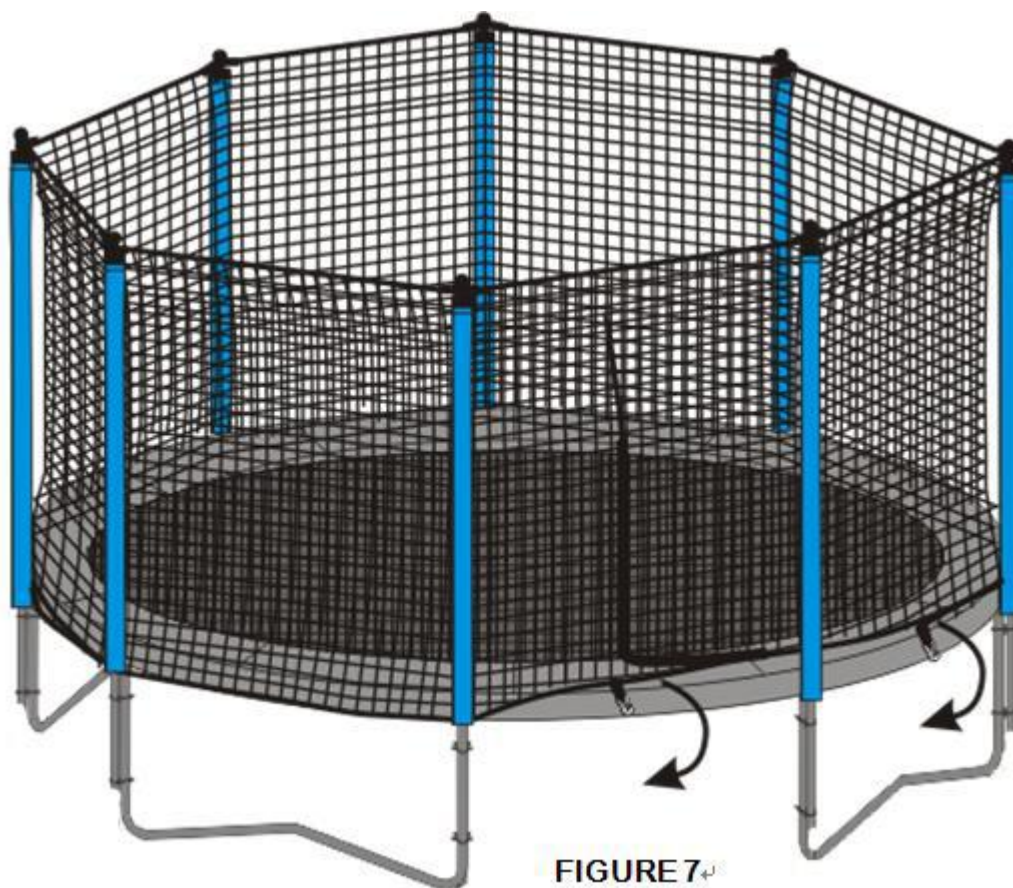

FIGURE 7

⚠ VIGTIG ADVARSEL!!

DU SKAL GÅ TILBAGE NU OG STRAMME ALLE FASTGØRELSESKROGE OG DOBBELTCHECKE, OM DU HAR FASTGJORT SKRUEN OG BOLTEN, SÅ SIKKERHEDSNETTET STÅR STAKT. ELLERS VIL SIKKERHEDSNETTET IKKE FUNGERE KORREKT. SÅ FÆRDIG SAMLINGEN.

ADVARSEL – GENERELLE SIKKERHEDSRÅD

- Læs instruktionerne før brug, og gem dem til senere brug.
- Sørg for, at trampolinens sikkerhedsnet er samlet korrekt i henhold til instruktionerne i manualen.
- Børn MÅ ALDRIG bruge trampolin, medmindre de er under opsyn af en ansvarlig voksen med kendskab til brug af trampolin.
- Børn MÅ ALDRIG efterlades uden opsyn inde i sikkerhedsnettet på noget tidspunkt.
- Følg ALTID sikkerhedsadvarslerne, der er angivet i din trampolins instruktioner i forbindelse med brug af sikkerhedsnettet.
- Klatre, svinge eller hoppe IKKE med vilje op på panelerne eller stængerne på sikkerhedsnettet.
- Hvis sikkerhedsnettets materiale bliver beskadiget, skal du undlade at bruge det.
- Sikkerhedsnettet er KUN beregnet til at reducere risikoen for skader ved at falde ned fra trampolin.
- LAD IKKE børn tage genstande eller legetøj med ind i sikkerhedsnettet.
- Læs og henvis til andre advarsler og brug oplysningerne i trampolinens og sikkerhedsnettets instruktioner før brug.

Please retain this information for future reference.

Pleje og brug

- Samlingsoplysninger - Dette sikkerhedsnet skal samles af en voksen. Det skal samles nøjagtigt i overensstemmelse med samlevejledningen. Det vil gøre monteringen lettere ved at få hjælp fra en hjælper. Dette sikkerhedsnet indeholder små dele og er ikke egnet til børn under 3 år. Lav en opgørelse over alle dele før montering. Hvis der mangler dele, må udstyret ikke bruges, før reservedele er monteret.
- Placering - Din trampolin skal placeres på en flad og jævn overflade med god belysning. Den må under ingen omstændigheder placeres på en hård overflade såsom beton eller asfalt, medmindre jorden under trampolin har en frihøjde på 2 meter omkring trampolin og er dækket af en sikkerhedsoverflade samt en frihøjde på 7 meter. Eksempler på egnede overflader er græs, sand eller en legeplads beregnet til denne trampolin. Det er vigtigt ikke at placere eller opbevare noget under din trampolin. Læs også den vejledning, der følger med din trampolin.

Sikkerhedsoplysninger

Dette sikkerhedsnet er designet og fremstillet kun til brug i hjemmet af personer på 6 år og derover. Det er ikke en rebound-anordning. Det er designet som et sikkerhedsnet til at kontrollere ind- og udstigning til og fra trampolin og give hoppere mulighed for at opnå selvtillid, balance, koordination og smidighed uden frygt for at rebounde af trampolin, hvor der kan opstå skader.

- Voksenopsyn af børn – Børn skal altid være under opsyn, mens de leger på trampolin med et sikkerhedsnet, og de skal instrueres i ikke at bruge den på en upassende eller farlig måde. Vær især opmærksom på:
 - De genstande, børn bringer ind i sikkerhedsnettet
 - Børns aktiviteter indeni sikkerhedsnettet
 - Forholdene indeni sikkerhedsnettet, når børn bruger det
 - Måden, børn kommer ind og ud af sikkerhedsnettet på

- Børn bør ikke bruge cykelhjelme, når de leger på trampolinen.
- Trampolinens stel er lavet af stål og leder strøm. Elektrisk udstyr (lys, varmeapparater, forlængerledninger, husholdningsapparater osv.) må under ingen omstændigheder være tilladt i eller på sikkerhedsnettets for at undgå risikoen for elektrisk stød.
- Tillad aldrig mere end én person at bruge trampolinen ad gangen. Flere brugere kan støde sammen, hvilket kan resultere i alvorlig skade.
- Da din trampolinmåtte er hævet fra jorden, er der risiko for fald, når man forlader trampolinen gennem sikkerhedsnettets dør. Børn bør hjælpes, når de går ind og ud af sikkerhedsnettets, for at reducere risikoen for at falde.
- Kun døren til trampolinens sikkerhedsnet bør bruges til at gå ind i eller ud af sikkerhedsnettets.
- Vejrforhold – Vær særlig forsigtig, da vejrforholdene ændrer sig. Især overflader kan blive glatte i vådt vejr, og tunger og læber kan klæbe til metalarbejdet ved temperaturer under frysepunktet. I varmere og mere solrigt vejr kan dele blive varme, og temperaturen bør kontrolleres regelmæssigt under brug, især metaldele.

Pleje og vedligeholdelse af din trampoline

- Det er vigtigt, at alle produkter kontrolleres regelmæssigt og ofte af en voksen. Hele produktet bør kontrolleres mindst én gang om måneden, og der skal lægges særlig vægt på forbindelser og fastgørelser. Hvis dele udviser tegn på slid, skal de muligvis udskiftes. Hvis dette ikke gøres, kan det resultere i, at produktet ikke fungerer korrekt og forårsager personskade.
- Produktet må ikke bruges, før det er korrekt og fuldt installeret og kontrolleret. Galvaniserede rørformede produkter kan kræve lejlighedsvis vedligeholdelse. Hvis der opstår overfladerust, skal det fjernes med enten en stålbørste eller groft sandpapir, og området behandles med giftfri maling.
- For at undgå skader på sikkerhedsnettets må kæledyr eller andre dyr ikke komme indenfor. Deres kløer og tænder kan beskadige nettet og trampolinmåtten.
- Sørg for, at der ikke er bål tændt tæt nok på til at true din trampoline og dit sikkerhedsnet. I blæsende vejr kan gnister og gløder spredes over betydelige afstande og brænde huller i både sikkerhedsnettets og trampolinmåtten.
- Enhver stor trampoline, med eller uden sikkerhedsnet, kan blæse rundt i kraftig vind og forårsage personskade eller beskadigelse. Vi anbefaler, at sikkerhedsnettets fjernes under disse forhold og opbevares et tørt sted.

Manufactured in China for:

Sport Scandinavia A/S

Niels Bohrsvej 2. 9900 Frederikshavn. DK

Tel: +45 70 126 126. E-mail: Info@spsca.dk

www.spsca.dk